



CANTY PROCESS TECHNOLOGY

Service commercial et technique :

Tél. : 05 67 34 09 60 - Fax : 01 34 29 61 90

Service réactifs et consommables :

Tél. : 05 63 02 46 64 - Fax : 01 34 29 61 90

192 rue Louis Lépine – Albasud - 82000 MONTAUBAN

Groupe Edynéo / ERCO Finances

CANTY

Taille de particules

Fermentation

Le système d'imagerie dynamique Canty effectue plusieurs fonctions précieuses au cours de la fermentation. Le système de capture d'images permet de déterminer des cellules inférieures à 0.7 microns (0.3 micron avec le contraste de phase) et identifie leur répartition et leur nombre pour la surveillance du process. Dans un grand nombre de cellules, la viabilité cellulaire est déterminé depuis un ration de cellules vivantes par rapport aux cellules mortes par la structure de la cellule calculé par l'image.

perfusion

- Information sur la culture de cellule

Cip

- Contrôle pour TOC et niveau de particules
- Réduire le temps de laboratoire

Chromatographie

- Vérification de la taille des billes
- Sans bulle

Fermentation dun batch

- Mesure de la taille d'une cellule / répartition / Comptage
- Vérification visuelle

Wifi

- Contrôle en continu du niveau de particules
- Campagnes plus longues

ultrafiltration & Centrifuge

- Total/Rupture de cellules
- Détection des cassures
- Sans bulle

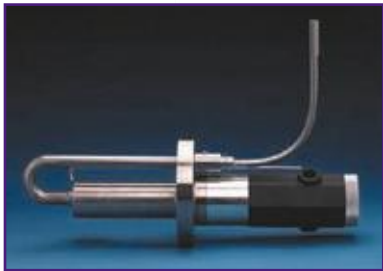

SugarScope™ Dans la cuve

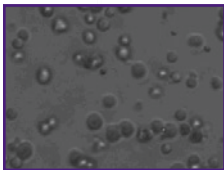

Cellules

CrystalSizer™ Côté verre



The CANTY Lab CrystalSizer™ est un cuve de traitement avec un analyseur de particules intégré. Gamme de 1 litre à 500 litres. L'analyseur utilise le procédé breveté de microscope Canty avec un logiciel de traitement permettant de fournir une analyse complète de la taille, de la forme et de la répartition des particules. Les problèmes d'ensemencement et d'agglomération des semis sont facilement détectés. De plus, les polymorphes des different cristaux peuvent être détectés et mesurés.

Cristallisation

Le contrôle de la cristallisation est un des facteurs les plus importants à réaliser pour le rendement et la qualité d'un produit. Le système d'imagerie analysant la taille des particules et leur concentration utilise des capteurs à grande vitesse avec une résolution inférieure à 0.7 micron pour analyser les particules en temps réel. Les analyses peuvent être réalisées dans un tuyau ou une cuve de cristallisation.



CrystalScope™ Situé en haut de la cuve

Avantages de CantyCrystalScope™

- Analyse de la taille des cristaux en temps réel
- Répartition des cristaux du plus grand au plus petit diamètre, surface, périmètre, aspect, circularité.
- Taille et forme des cristaux
- Comptage des cristaux
- Densité des cristaux
- Détection des problèmes d'ensemencement
- Contrôle automatique de température et du vide pendant la croissance.
- Augmentation de l'efficacité durant la filtration

L'imagerie dynamique est la seule méthode qui permet de déterminer la taille, la forme et la couleur des cellules et des cristaux ainsi que leur viabilité en laboratoire ou en process en ligne. Ce système a remporté de nombreux succès pour la fermentation et en bio process dans des applications en ligne et en PAT.

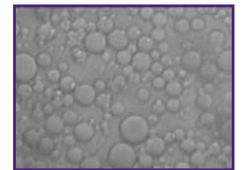

Chromatographie des perles

- Comptage
- PPM
- Croissance des cristaux

Lab

CrystalSizer™ Cuve de laboratoire

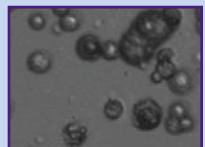

Analyses des liquides

Taille de particules - Boues - Suspensions

MicroFlow™



- Lentille à grossissement variable pour l'analyse de différentes tailles d'échantillons.
- Une source lumineuse uniforme à haute intensité afin de détecter la forme des particules opaques et translucides.

CANTY propose de multiples systèmes pour l'analyse de la taille de particules en laboratoire pour permettre à l'utilisateur d'analyser un liquide quel que soit les variations de pression, de température et de débit. Le MicroFlow™, MacroFlow™ et le LabCrystalSizer™ permettent une analyse des échantillons en continue, microscopique et non destructive. Ils permettent l'analyse de la taille de particules à partir de 1 micron avec des résultats en 2 dimensions grâce au logiciel CantyVisionClient™.

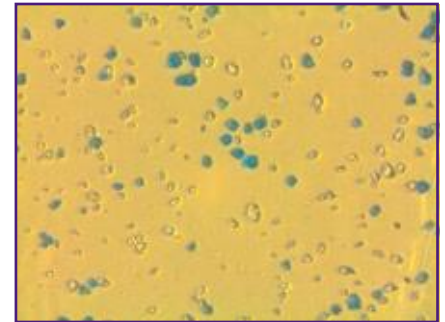
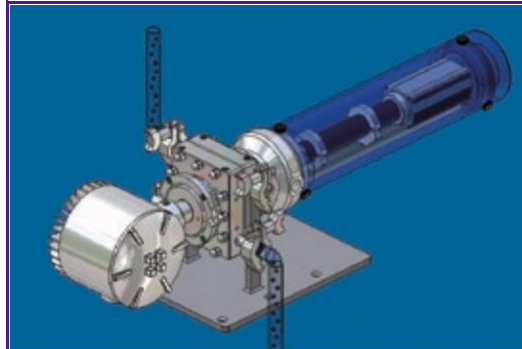

Image de MicroFlow™



- Débit variable afin d'obtenir un espacement optimal pour l'analyse de la taille des particules.
- Possibilité de visualiser des données en temps réel et des images.
- Enregistrement d'images pour une analyse plus approfondie en différé

MicroFlow™ avec pots pressurisés



- Fenêtre FuseView™ est la barrière avec le produit
- 150 PSI [10 bar] nominal @ 500°F [260°C], Options jusqu'à 6,000 PSI [400 bar]
- En ligne LabPlus™ (télécommande)

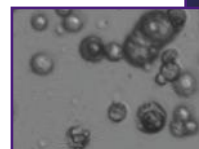

MacroFlow™



Analyseur de turbidité en immersion

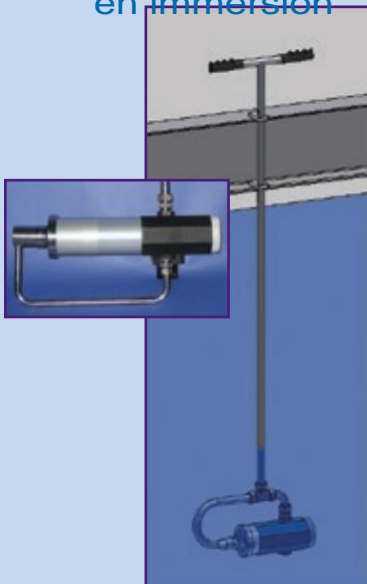

- Fonctionnalité:
- Taille de particules
 - Turbidité
 - Pourcentage de solides
- Applications:
- Hydrosizers
 - Transfert de containers
 - Réservoirs de flottaison

Taille de particules CANTY inFlow™

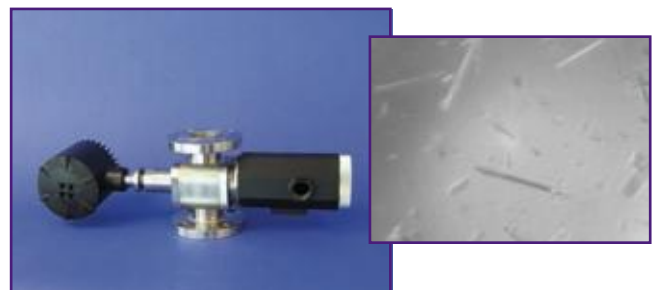

Mesure de concentration

Concentration jusqu'au PPM/PPB permettant d'analyser la taille et la forme par volume.

ANALYSES DES HUILES ET CARBURANTS

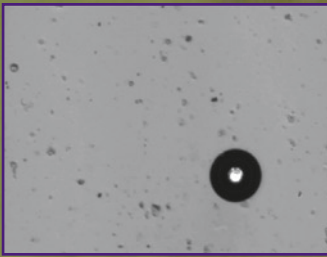

- Eau dans l'huile
- Huile dans l'eau
- Eau dans l'huile/BSW
- COULEUR
- ASPHALTENES
- CIRE
- PPM/PPB
- DISTRIBUTION DE PARTICULES
- SOLIDES
- HYDRATES
- BIOCARBURANT

L'analyse de la couleur du CARBURANT, le s PARTICULES SOLIDES, et L'EAU sont des mesures critiques dans un certains nombres d'applications . Les systèmes d'analyses CANTY pour les carburants permettent une détection des solides, de l'eau, et BIOCARBURANT(bio-particule) ainsi que la couleur et la brume. RAFFINAGE DESALLEUR l'analyse de l'huile dans l'eau est mesurée en PPM avec la taille des gouttelettes. L'analyse d'EAU DANS L'HUILE (BSW) dans une pipeline de pétrole brut et la détection de bouchons d'eau aide au contrôle et au transfert. L'analyse de la COULEUR du CARBURANT ainsi que des particules et de l'eau est critique dans la mesure qualitative durant la distillation et le transfert. L'HUILE DANS L'EAU fait chuter l'efficacité énergétique. L'HUILE DANS L'EAU dans le traitement des déchets permet de répondre aux directives. ANTIEXPLOSION / ANTI FLAMME les systèmes at-line et in-line sont les meilleures solutions pour le contrôle de process. L'optique haute résolution de Canty, inférieure à .7 microns, permet une analyse MFT (manufactured fine tailings), distinguer les particules solides des gouttelettes liquides

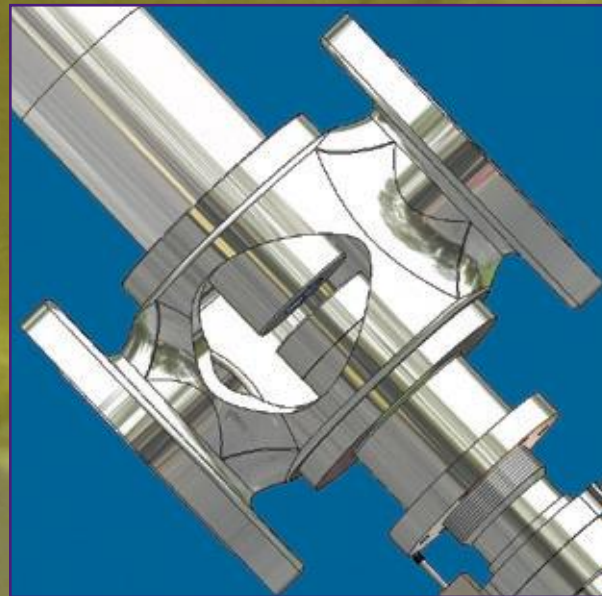

La mesure de la suie, des solides et de l'eau de l'HUILE DE GRAISSAGE permet d'obtenir des informations précieuses sur l'état de santé sur des équipements mécaniques lourds permettant un changement des pièces qui entraineraient des problèmes à court terme.

La mesure de l' HUILE, du SABLE et des GAZ dans la PRODUCTION D'EAU permet l'analyse multi-phases qui est nécessaire pour contrôler de manière fiable la séparation et de minimiser l'utilisation de produits chimiques. L'imagerie en ligne est la solution idéale pour mesurer l'huile dans l'eau au lieu de la mesure par UV et IR qui peuvent être fausses à cause de l'addition de produits chimiques. SABLES BITUMEUX et brut lourd sont des applications idéales pour mesurer l'eau et les solides vue les températures et les pressions demandées. La mesure BS&W dans le pétrole brut est critique pour le transfert et le contrôle. Le système Canty mesure des concentrations en PPM de chaque composant ainsi que la répartition des particules. Hydrates and CIRE sont détectées et le système mesure leur taille afin d'aider au contrôle.



INFLOW ANALYSEUR EN LIGNE AT-LINE ANALYSEUR DE LABORATOIRE/ANALYSEUR PORTABLE

AVANTAGE CANTY

- Détection Huile/Eau/Sable/GAZ
- Particules .7 micron - 4.8 mm
- A haut débit
- Analyses à pression et température
- Vérification visuelle
- FM, ATEX et protection intempéries suivant modèles



- Taille de particules/Forme/Couleur
- Insensible aux bulles
- Pas d'accumulation
- Vue continue en temps réel
- Vérification visuelle
- Permet mesure en temps réel en ligne une vue du produit en temps réel

UNRESTRICTED FLOW CONSTANT CROSS-SECTIONAL AREA

TAILLE DE PARTICULES ET DETECTION DE TACHES

SolidSizers™ de laboratoire

SolidSizers™ Canty de Laboratoire est un analyseur permettant de mesurer la taille de particules sèches et la détection de tâche dans un environnement de laboratoire. Le SolidSizer™ possède un appareil photo avec un contrôle de la vitesse d'obturation, une lentille à grossissement variable, une source lumineuse à haute intensité avec un champ de lumière uniforme pour afficher les particules opaques et un chargeur vibrant pour présenter les échantillons à l'appareil photo/ lumière en chute libre. L'image des échantillons est numérisé puis analysé pour obtenir les caractéristiques des particules.



LabPlus SolidSizer™ avec contrôle automatique par ethernet
10 micron - 50 mm Option

- Complètement automatisé
- Communications Ethernet
- Toutes les fonctions sont entièrement contrôlés par logiciel
- Bac d'alimentation intégré

Applications

- Taille de particules en ligne
- Poudres/granules
- Roche/boulettes
- Détection tâche noire
- formation de cristaux
- Analyse des formes

Le LabPlus SolidSizer™ est un analyseur de caractérisation de particules complètement automatique et idéal pour une application en laboratoire.



Lab Colorimeter
Saybolt, (R,G,B), CIE Options

- Sauvegarde des Images
- Vérification visuelle
- Pas de Recalibration
- Lumière blanche Canty

Un excellent analyseur de couleur de laboratoire, le Lab Colorimeter permet un contrôle manuel de tous les paramètres nécessaires de manière précise et répété des caractéristiques de mesure de couleur.

Industries

- Plastique
- Fertilisants/détergents
- Mines/broyage
- Alimentaire
- Glace
- Biotechnologie
- Pharmaceutiques

ANALYSES DE PARTICULES, COULEUR ET DETECTION DE TACHES



SolidSizer™ TS

10 micron - Option 50 mm

- Complètement automatique
- Communications ethernet
- Fonctions contrôlés par logiciel
- Module de vision inclus pour l'analyse colorimétrique, la détection de tâches.

Le SolidSizer™ TS est un analyseur de caractéristiques et de couleur de particules complètement automatique. Toutes les fonctions sont contrôlés par ordinateur avec un logiciel facile d'utilisation. Le SolidSizer™ TS est idéal pour une application en laboratoire.

Lab SolidSizer™ avec analyse de couleur



Le Lab SolidSizer™ avec analyse de couleur s'appuie sur la base d'un Lab SolidSizer™. En intégrant un module de vision couleur Canty, le Lab SolidSizer™ permet une analyse continue de couleur et une détection de tâche ainsi que la caractérisation de particule de l'échantillon.

Analyses de particules - Taille, Forme, Couleur

Particules solides – En ligne

ANALYSES EN-LINE DE TAILLE DE PARTICULES

Le SolidSizer™ est un analyseur de taille de particules à partir de 10 microns, Certains modèles peuvent mesurer des particules jusqu'à 22 cm. Avec les systems Canty, l'analyse des particules se fait en temps réel avec une imagerie en 2 dimensions pour déterminer la taille, la forme et la couleur. Images et video du produit peuvent être archivées pour une analyse ultérieure par le logiciel CantyVisionClient™, système d'analyses de la taille de particule qui peuvent être bénéfiques dans de multiple applications.



Industrial SolidSizer™
10 microns - Options 50 mm
• Anti-déflagration et résiste aux flammes

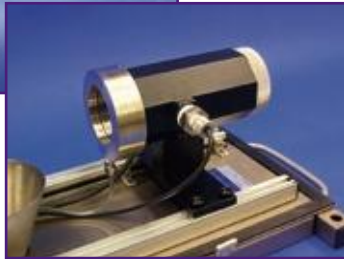

3-d rockSizer™
2.5 mm - 230 mm Options
• Pour applications agrégats
• Anti-déflagration, résiste au flamme

SolidSizer™ Applications

- Aliments - Café, Céréales, Confiserie
- Detergents
- Pharmaceutique - Poudres, Capsules
- Mines - Agrégats, Contrôle du broyage
- Fer Mineraies
- Chips
- Plastiques
- Produits agricoles
- Et plus encore!

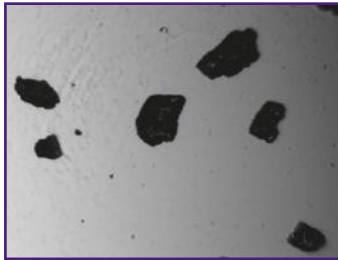
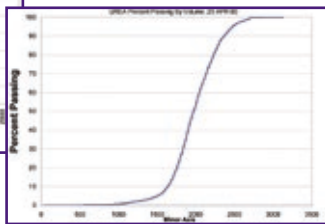
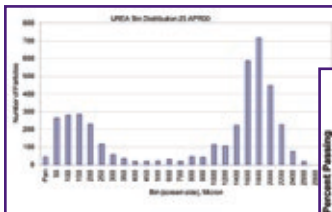

Image brut de la pierre dans rockSizer™

Les avantages du rockSizer™:

- Conçu pour résister aux environnements difficiles type industrie minière
- Robuste
- Taille de particule en 3D et analyse des formes
- Temps réel, analyses en ligne
- Double rétro éclairage pour illumination totale de la forme
- Configuration du système facile et rapide



Logiciel CantyVisionClient™
Mesure des produits

ALIMENTS En Ligne & Lab

Caractéristiques

- Taille de particule
- Couleur et taille
- Flux
- Automate pour process
- Vérification visuelle



Applications

- Café
- Sucre
- Chips
- Confiserie
- Chocolat
- Poudre

BOISSONS En Ligne & Lab Applications

Fonctionnalité

- Dissolution Particule /Temps
- Couleur et forme
- Turbidité et ratio de solides
- Huile dans l'eau
- Eau dans l'huile
- Monitoring FOG
- Independent des bulles
- Automate pour Process
- Vérification visuelle

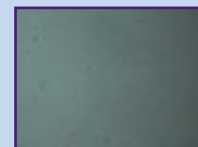

Applications

- Café
- Sucre liquide
- Huile
- Gels ou Pâtes
- Crèmes
- Boissons
- Bière/Spiritueux/Vin
- Lait



Ils nous font confiance

3M ABBOTT LABS ABEC

ADM AGC ALCOA AMGEN BASF
BAYER

BIOGEN IDEC BRISTOL-MYERS
SQUIBB CARGILL

CHEVRON PHILLIPS CLIFFS
MINING CONOCO PHILLIPS
CRB

DEAD SEA WORKS

DOW DUPONT

EASTMAN CHEMICAL
ELI LILLY
EXXONMOBIL
FIRESTONE

FREEPORT
MCMORAN FLUOR
GLAXOSMITHKLINE
GOODYEAR
HONEYWELL
HUNTSMAN
INTERNATIONAL
PAPER JACOBS
ENGINEERING
JOHNSON&JOHNS
ON KRAFT

LAFARGE

LONZA MERCK

NATIONAL
STARCH NESTLE

NIRO NOVARTIS
NUCOR STEEL
OWENS ILLINOIS
PFIZER

PPG PROCTER &
GAMBLE ROCHE

SAUDI KAYAN
SANOFI-AVENTIS
SYNCRUDE

US STEEL

Industries

ABRASIVES AEROSPACE AGRICULTURE

CARBURANT

BIOTECHNOLOGIE

CERAMIQUE CHIMIE

ALIMENT, LIQUIDE, GLACE

MINE

HUILE, GAZ ET CHARBON

HYDROCARBURE ET PETROCHIMIE

PHARMACEUTIQUE

PULPE ET PAPIER

ACIER ET METALS

PIERRE AND AGREGAT

EAUX ET DECHETS